

# ТЕХНИЧЕСКИЕ ХАРАКТЕРИСТИКИ И РУКОВОДСТВО ПО ЭКСПЛУАТАЦИИ

## AIRROWER ELITE

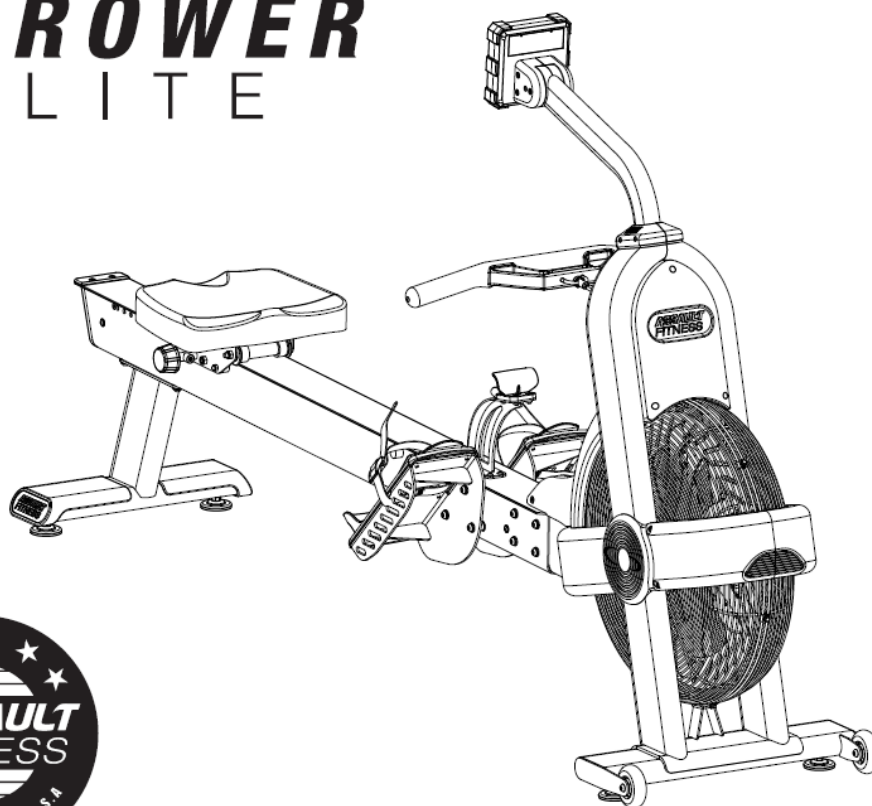

Part #23-AS-800 US-English 12-November-19

### МЕРЫ ПРЕДОСТОРОЖНОСТИ И ИНСТРУКЦИЯ ПО ЭКСПЛУАТАЦИИ

Гребной тренажер Assault Assault AirRower разработан для максимальной безопасности и отвечает или превосходит всем требованиям внутренних и международных стандартов. Тем не менее, использование любого фитнес-оборудования требует соблюдения определенных мер предосторожности. Всегда соблюдайте основные меры предосторожности, когда используете данный тренажер, чтобы снизить риск получения травм, возгорания оборудования или его повреждения.

#### Назначение:

- Гребной тренажер AirRower используется для симуляции гребли в помещении
- Гребной тренажер AirRower подходит для домашнего и коммерческого использования
- Гребной тренажер AirRower может быть использован только по назначению
- Любое использование не по назначению может привести к серьезным травмам и/или повреждению оборудования

#### Требования к размещению:

- Минимальные требования к размещению основаны на совокупности добровольных стандартов ASTM (США) и европейских стандартов EN от 1 марта 2017г., касающихся доступа, прохода вокруг тренажера и схода с него в случае экстренной необходимости: минимум 0.5 м слева, справа и спереди, и 2 м позади гребного тренажера
- Внимательно изучите требования закона «Об американских гражданах с ограниченными возможностями» (ADA), Свод нормативных актов исполнительной власти США (US Code 28 CFR, см. раздел 305). Стандарты ASTM являются добровольными и могут не отражать текущие отраслевые стандарты. Соблюдение актуальных расстояний для доступа, прохода вокруг тренажера и схода с него является обязанностью организации, использующей данное

оборудование. Организация должна принять во внимание все требования к размещению каждого тренажера, добровольные и отраслевые стандарты, а также все локальные, государственные и федеральные нормы. Нормы и стандарты могут подвергнуться изменениям в любой момент.

### **Инструкции для владельца:**

- Полностью прочитайте инструкцию по эксплуатации перед использованием оборудования
- Сохраните инструкцию для дальнейшего использования
- Сборка оборудования: Сборка гребного тренажера AirRower должна производиться профессионалом. Для безопасной и полной сборки оборудования необходимо обладать определенной квалификацией. У большинства торговых организаций доставка и сборка входит в договор купли-продажи. Если оборудование было продано без сборки (в коробке) и вы не можете произвести ее самостоятельно, свяжитесь с официальным дилером. Обращение в сервисную службу по вопросу неправильной сборки не являются гарантийным случаем, все затраты в этом случае несет владелец
- Не используйте аксессуары, не рекомендованные к применению Assault Fitness, так как это может привести к травмам
- Производите сборку и устанавливайте гребной тренажер только на твердой ровной поверхности
- Все наклейки-предупреждения на гребном тренажере должны оставаться на месте. Если текст на наклейке станет неразборчивым или она будет повреждена, свяжитесь с Assault Fitness для ее замены
- Содержите гребной тренажер в исправном рабочем состоянии, так, как указано в инструкции
- Проверяйте его на наличие неисправных, изношенных, плохо закрепленных деталей и устраняйте эти недостатки перед использованием тренажера
- При необходимости передвинуть гребной тренажер попросите о помощи и соблюдайте правильную технику подъема тяжестей
- Не пытайтесь проводить сервисное обслуживание гребного тренажера самостоятельно, за исключением соблюдения инструкций по его содержанию в исправном рабочем состоянии

### **Инструкции для владельцев и пользователей:**

Перед началом любой тренировки вы должны обратиться к терапевту и пройти полное медицинское обследование, особенно, если у вас есть повышенное кровяное давление, повышенный холестерин, диабет, хронические заболевания органов дыхания, болезни сердца; если вы беременны; если у ваших родственников есть вышеупомянутые заболевания; вам больше 45 лет; если вы курите; у вас есть лишний вес; вы не занимались спортом регулярно в течение года; имеете какие-либо другие хронические заболевания или жалобы; или если вы принимаете какие-либо лекарства. Если вы чувствуете головокружение, боли в области груди, тошноту или замечаете другие необычные симптомы во время использования гребного тренажера, немедленно прекратите тренировку. Проконсультируйтесь с врачом перед тем, как возобновить занятия

При использовании гребного тренажера вы всегда должны соблюдать основные меры предосторожности, включая следующие:

- Assault Fitness не может гарантировать того, что система измерения сердечного ритма на оборудовании будет корректно работать во всех случаях и для всех пользователей. Точность измерения сердечного ритма зависит от ряда факторов, включая физиологию и возраст пользователя, метод получения показаний и использования оборудования, внешние воздействия и другие факторы, которые могут повлиять на процесс получения и обработки показаний сердечного ритма
- Гребной тренажер может быть использован только после предварительного инструктажа, проведенного квалифицированным сотрудником
- Не используйте гребной тренажер, если находитесь в состоянии алкогольного или наркотического опьянения
- Не позволяйте детям или людям, не знакомым с правилами использования гребного тренажера, подходить к нему или использовать его. Не оставляйте детей без присмотра рядом с тренажером
- Не допускайте детей младше 16 лет к использованию гребного тренажера Assault Fitness AirRower.

- Не позволяйте животным запрыгивать на гребной тренажер
- Проверяйте тренажер на наличие изношенных или плохо закрепленных деталей перед каждым использованием. Закрепите/замените любые плохо закрепленные или изношенные детали перед тем, как использовать оборудование
- Не используйте гребной тренажер на улице
- Не используйте гребной тренажер без установленных на него защитных кожухов
- Не используйте гребной тренажер вместе с устройствами, не утвержденными к применению Assault Fitness
- Датчик частоты сердечного ритма не является медицинским прибором. Ряд факторов, включая движение пользователя, может повлиять на точность показаний сердечного ритма. Датчики частоты сердечного ритма выступают в роли вспомогательных средств, позволяющих определить общие тенденции к изменению сердечного ритма во время тренировки
- Никогда не запрыгивайте на гребной тренажер. Никогда не спрыгивайте с гребного тренажера. Никогда не садитесь на гребной тренажер спереди. Используйте гребной тренажер, только сидя лицом вперед
- Никогда не опирайтесь и не тяните консоль на себя
- Никогда не роняйте и не помещайте предметы в отверстия на оборудовании
- Не подносите руки к движущимся частям оборудования
- Одевайте для тренировки соответствующую одежду и обувь, избегайте ношения слишком свободной одежды. Длинные волосы закрепите на затылке. Не надевайте туфли на каблуках, предварительно очищайте подошвы своей обуви от грязи или мелких камешков. Педали не предназначены для использования в обуви с шипами
- Сохраните данные инструкции

#### **Перемещение гребного тренажера AirRower:**

- Возьмитесь за транспортировочную рукоятку и поднимите заднюю часть тренажера на удобную высоту, используя правильную технику подъема тяжестей
- Перекатите оборудование на нужное место и опустите его, соблюдая правила подъема тяжестей
- Никогда не поднимайте оборудование за пластиковые части. Это может привести к повреждению тренажера или травмам

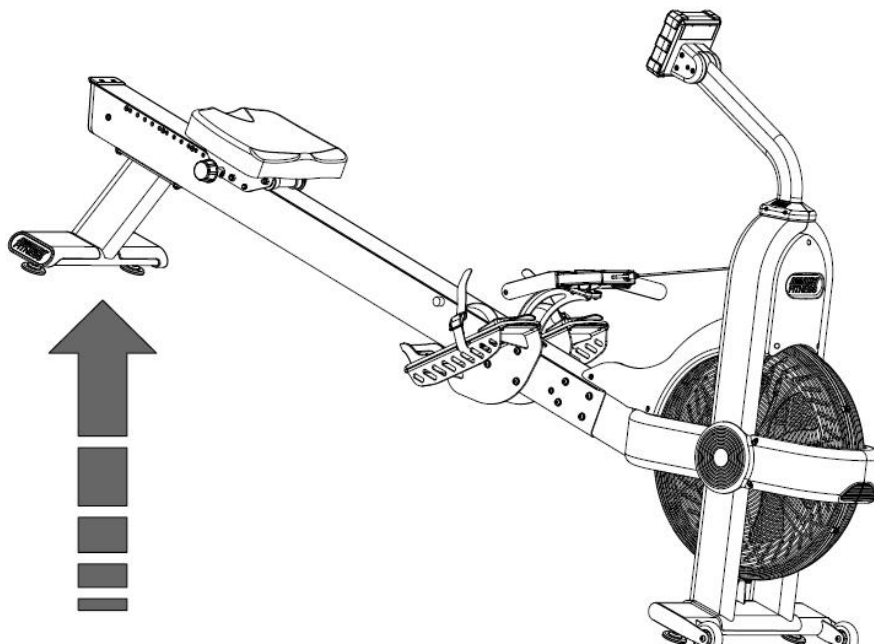

#### **Фиксатор сиденья:**

- Сиденье гребного тренажера может быть зафиксировано на перекладине в определенном положении, что позволяет расширить спектр выполняемых упражнений
- Фиксированное положение сиденья позволяет выполнять фиксированные упражнения на тренировку мышц верхней части тела, которые задействуют разные мышечные группы, что отличает их от классической симуляции гребли

- Для фиксации сиденья надавите на ручку, расположенную с правой стороны от него, чтобы стопорный штифт закрепился в одном из отверстий на перекладине; при необходимости подвигайте сиденье вперед или назад, чтобы стопорный штифт закрепился в правильном положении
- Чтобы разблокировать механизм фиксации сиденья, потяните ручку в противоположную сторону

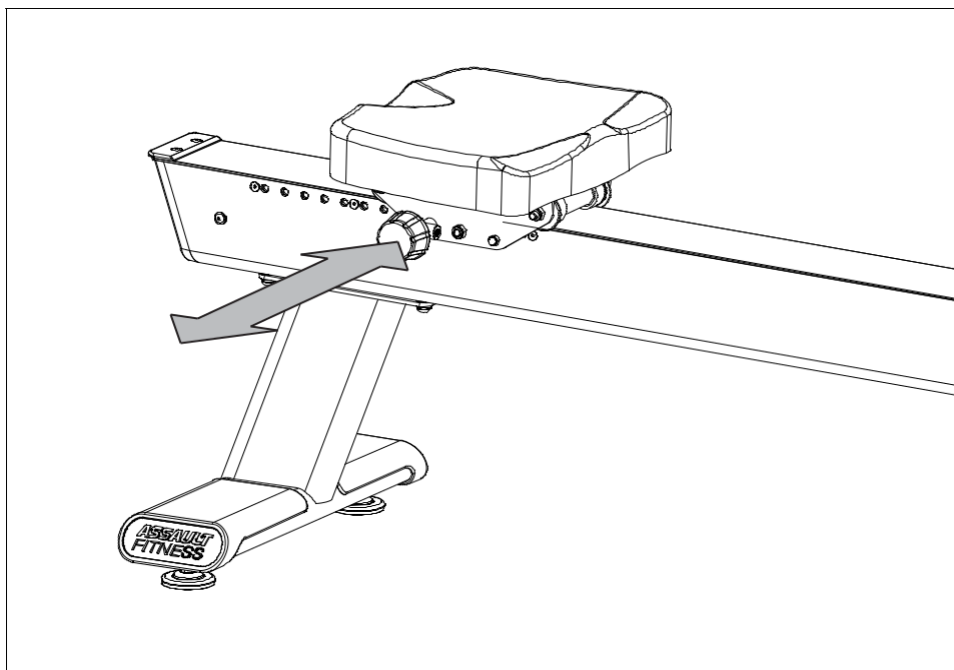

#### **Общая информация:**

- ANT, ANT+ и логотип ANT+ являются зарегистрированными торговыми знаками, принадлежащими Garmin Switzerland GmbH
- Торговый знак Bluetooth®, включая словесное обозначение BLUETOOTH, обозначение (рунический знак «B» и овальный дизайн), а также комбинированное обозначение (словесное обозначение Bluetooth и дизайн), являются собственностью Bluetooth SIG

#### **НОРМАТИВНАЯ ИНФОРМАЦИЯ**

#### **Заявление Федеральной комиссии по связи (FCC) о вредном воздействии**

- Данное оборудование прошло испытания, и было установлено его соответствие требованиям к цифровым устройствам класса B согласно части 15 правил FCC. Эти требования разработаны для обеспечения адекватной защиты от вредного излучения в жилой зоне. Данное оборудование вырабатывает, использует и может излучать радиочастотную энергию, поэтому несоблюдение инструкций по установке и использованию может создать помехи в работе средств радиосвязи. Однако установка оборудования обособленно от других приборов не гарантирует отсутствия создания помех.
  - Если оборудование создает помехи теле- и радиоприема, что может быть определено путем выключения и включения устройства, пользователь может попытаться сократить нежелательное влияние одним из следующих способов:
    - Изменить направление или переместить в другое место приемную антенну
    - Увеличить расстояние между гребным тренажером Assault AirRower и устройством, на который он воздействует
    - Обратиться за консультацией к дилеру или специалисту по теле-/радио оборудованию.
- Предупреждение FCC: Любые изменения или модификации, не одобренные стороной, ответственной за соблюдение требований безопасности, могут привести к лишению пользователя прав на эксплуатацию оборудования

#### **Заявление FCC о радиационном воздействии**

Данное оборудование соответствует ограничениям FCC на радиационное воздействие в неконтролируемой среде. Устройство должно быть установлено и использовано на расстоянии минимум 20 см между источником излучения и телом человека. Данный радиопередатчик нельзя

располагать рядом с какой-либо другой антенной или передатчиком, и он не должен работать в сочетании с ними. Антенны, используемые в данном радиопередатчике, должны быть установлены на расстоянии не менее 20 см от всех лиц и не должны размещаться рядом или работать в сочетании с любой другой антенной или передатчиком.

### **Заявление IC**

Данное устройство соответствует требованиям стандарта Industry Canada - RSS-210. При эксплуатации устройства должны соблюдаться следующие 2 условия: (1) данное устройство не должно являться источником помех, и (2) данное устройство должно работать в условиях помех, включая те, которые могут вызывать сбои в работе.

### **Опасные вещества и правильная утилизация**

Батареи в устройстве с автономным источником питания содержат материалы, считающиеся опасными для окружающей среды. Утилизацию следует проводить в соответствии с федеральным законом.

### **Утилизация и переработка оборудования**

Данное оборудование должно быть утилизировано в соответствии с государственными нормативами. Символы, присутствующие на оборудовании, соответствуют требованиям Европейской Директивы 2002/96/ЕС по утилизации электрического и электронного оборудования, определяющей общие европейские рамки для возвращения и вторичной переработки использованного оборудования. Символ WEEE означает, что продукт запрещено утилизировать с бытовым мусором, в конце срока службы оно должно быть переработано. На основании приложения IV директивы WEEE, потребители, использующие электрическое и электронное оборудование, должны сдать такое оборудование в специальные пункты приема этого оборудования для его переработки и вторичного использования. Участие потребителей очень важно для минимизации вредного воздействия электрического и электронного оборудования на окружающую среду и здоровье человека из-за присутствия в нем потенциально опасных веществ. Для получения дополнительной информации о пунктах приема использованного оборудования обратитесь в службу поддержки клиентов Assault.

### **ОБСЛУЖИВАНИЕ И УХОД**



Все гребные тренажеры AirRower разработаны для многолетнего использования. Регулярное техническое обслуживание и уход продлят срок службы гребного тренажера AirRower и сохранят его внешний вид.

Посторонний шум является первым признаком того, что необходим ремонт или регулировка. Немедленно прекратите использование продукта и обратитесь в сервисный центр или к официальному дилеру Assault, если услышите нехарактерный звук, скрежет, стук, скрип или почувствуете вибрацию. Оставленный без внимания мелкий недостаток при продолжении эксплуатации продукта может повлечь за собой крупный ремонт.

Гребной тренажер AirRower изготовлен из долговечных материалов; все пластиковые детали сделаны из прочных и химически стойких АБС пластиков; рама изготовлена из высокопрочной стали с покрытием из порошковой краски промышленного качества для обеспечения наилучшей защиты от коррозии; перекладина изготовлена из алюминия; все элементы крепежа, используемые для сборки, сделаны из нержавеющей стали. Однако стоит отметить, что пот может вызывать сильную коррозию при скапливании на оборудовании.



**ВНИМАНИЕ: ПОПАДАНИЕ ПОТА ПРОВОЦИРУЕТ ПОЯВЛЕНИЕ КОРРОЗИИ. ЕСЛИ ОСТАВИТЬ ПОТ НА ОБОРУДОВАНИИ, ЭТО МОЖЕТ ПРИВЕСТИ К ИЗМЕНЕНИЮ ЦВЕТА, ПОЯВЛЕНИЮ РЖАВЧИНЫ И НЕПРИЯТНОГО ЗАПАХА. УСТРАНЕНИЕ ЭТИХ НЕДОСТАТКОВ НЕ ВХОДИТ В ГАРАНТИЮ.**

Протирайте полностью весь тренажер, включая консоль, тряпкой с мягким мыльным раствором и тщательно высушивайте поверхность чистым полотенцем после каждой тренировки. Поместите бутылку с моющим средством и тряпку вблизи оборудования, и оно будет выглядеть как новое в течение многих лет. Не используйте абразивные или грубые ткани и щетки, так как это может привести к повреждению поверхности изделия. Не проливайте мыльный раствор или другие

жидкости на изделие. Не используйте агрессивные моющие средства и растворители для мытья гребного тренажера.

Рекомендации по обслуживанию представлены ниже. Если эксплуатация тренажера AirRower слишком интенсивна или он загрязняется слишком быстро, ежемесячный осмотр/обслуживание необходимо проводить чаще.

### Рекомендации по обслуживанию

ЗАДАЧА	ЕЖЕДНЕВНО	ЕЖЕМЕСЯЧНО
Протрите все поверхности тряпкой с мягким мыльным раствором и тщательно высушите	X	
Проверьте оборудование на наличие постороннего шума, поврежденных или плохо закрепленных деталей	X	
Убедитесь, что оборудование не качается. При необходимости выровняйте его с помощью регулировочных ножек	X	
Полностью проверьте оборудование на наличие плохо закрепленных крепежных деталей, включая вертикальные стойки, рукоятку, раму и пластиковые заглушки		X
Передвиньте гребной тренажер и пропылесосьте пол от пыли, волос и прочего мусора		X

## УСТРАНЕНИЕ НЕИСПРАВНОСТЕЙ

НЕИСПРАВНОСТЬ	ВОЗМОЖНАЯ ПРИЧИНА	РЕШЕНИЕ
Консоль не включается	a. Батарейки установлены неверно.	a. Проверьте, правильно ли установлены батарейки, установите их правильно.
	b. Батарейки разряжены.	b. Замените четыре щелочные батарейки AA.
Консоль включается, но показания не отображаются	a. Один из кабелей датчика скорости поврежден или отсоединен	a. Проверьте кабели на предмет наличия повреждений или отсутствия надлежащего соединения
	b. Датчик скорости и магниты неверно установлены	b. Отрегулируйте положение датчика скорости
При движении сиденья по перекладине слышится шум	a. На перекладине скопилась грязь	a. Очистите перекладину от загрязнений
	b. На роликах скопилась грязь	b. Очистите ролики сиденья от загрязнений

### На что не распространяется гарантия:

Гарантия не распространяется на случаи естественного износа таких деталей, как транспортировочные колесики, педали, резиновые наконечники, пластиковые заглушки; на поцарапанные части, поврежденные кожаные, а также на случаи повреждения лакокрасочного покрытия. Детали, склонные к износу, могут потребовать замены в результате нормального использования. Гарантия считается недействительной, если Изделие хранилось ненадлежащим образом, была произведена неправильная сборка, в конструкцию внесены изменения, на Изделии присутствуют повреждения, вызванные неправильным использованием, плохим обращением, несоблюдением инструкций по обслуживанию и уходу, повреждения в результате несчастного случая. Гарантия не распространяется на работы по устранению посторонних шумов, таких как скрип, лязг, стук, возникших в результате недостаточного или ненадлежащего обслуживания и ухода. Ограниченная гарантия не распространяется на Изделия, поврежденные в результате: (а) несчастного случая или неправильной эксплуатации; (б) использования с другими изделиями или деталями, не произведенными или рекомендованными к использованию компанией Assault; (в) внесения изменений в конструкцию; (г) естественного износа; (д) использования ненадлежащих источников питания; или (е) обслуживания, выполненного лицами, не являющимися представителями компании Assault или авторизованными сервисными центрами Assault. Ограниченная гарантия считается недействительной в случае повреждения или удаления серийного номера с Изделия. В случае если Изделие, предоставленное для проведения гарантийного ремонта, было повреждено в результате вышеперечисленных действий, покупателю будет представлен примерный расчет стоимости ремонта.

### Условия оказания гарантийного ремонта

Если Изделие требует доставки и перевозки, покупатель самостоятельно несет ответственность за все расходы, связанные с сервисным обслуживанием оборудования. Любое доказательство факта мошенничества, подделки документов, подтверждающих покупку, влечет за собой отказ от

исполнения гарантийных обязательств. Данная ограниченная гарантия распространяется исключительно на Изделия, приобретенные у компании Assault или официального дилера Assault.

### Отказ от гарантийных обязательств

Гарантия не распространяется на неисправности Изделия или его частей, вызванные внесением изменений в конструкцию, неправильной эксплуатацией, случайными повреждениями, ненадлежащим обслуживанием и уходом или неправильной сборкой. Сборку должен осуществлять квалифицированный специалист. Ущерб, нанесенный изделию в результате неправильной сборки, не является гарантийным случаем. Наиболее распространенными ошибками при сборке являются повреждение кабеля, срыв резьбы на болтах и гайках, проворачивание рычагов или повреждение шнура. Стирание, искажение, утеря серийного номера являются причиной отказа от исполнения гарантийных обязательств.

### РАЗМЕРЫ

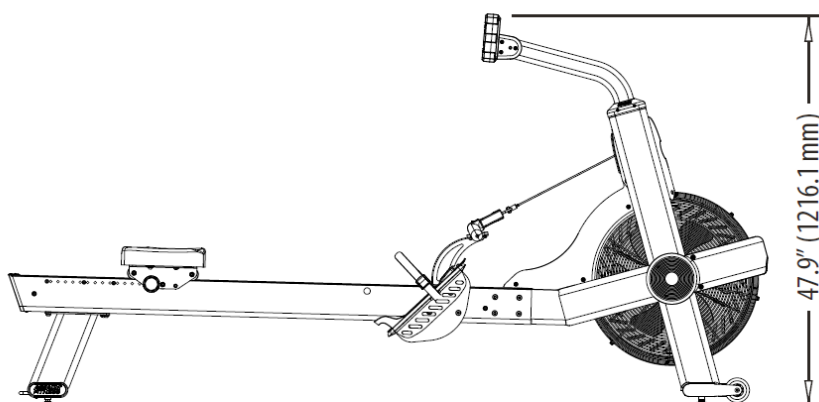
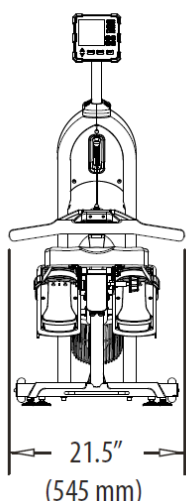
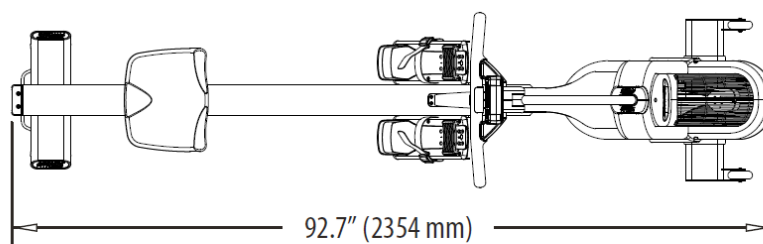

### ТЕХНИЧЕСКИЕ ХАРАКТЕРИСТИКИ

**Вес:** 124.6 фунта (56.5 кг)

**Требования к питанию:** 4 щелочные батареи AA

**Ограничения по весу:** 350 фунтов (158.8 кг)

### РАСПОЛОЖЕНИЕ СЕРИЙНОГО НОМЕРА

### SERIAL NUMBER LOCATION

